

WCR 800-90 CH

Lave-linge à chargement frontal W1 :

pour votre confort avec TwinDos, PowerWash, Miele@home et SteamCare.



- M Touch – commande par touches ou simple effleurement
- Dosage automatique de lessive sur pression d'un bouton – TwinDos
- Propre en un temps record – QuickPowerWash
- 50 % de repassage en moins et de nombreuses applications : SteamCare
- Miele@home – connexion intelligente pour plus de possibilités\*

\* Offre numérique supplémentaire de Miele & Cie KG. Toutes les applications intelligentes sont réalisables grâce au système Miele@home. Les fonctionnalités peuvent varier selon le modèle et le pays.

Numéro EAN: 4002516083733 / Numéro de matériel: 11005940 / Ancien Numéro de matériel: 11CR8906CH

<b>Promotion anniversaire</b>	
Modèle anniversaire 125	•
<b>Modèle</b>	
Superposable en colonne	•
Side-by-Side	•
Encastrable sous plan	•
Butée de porte	droite
<b>Modèle</b>	
Marque de produit	W1 Chrome Edition
Lave-linge à chargement frontal	•
<b>Essorage</b>	
Vitesse d'essorage maximale	1600
Arrêt cuve pleine	•
Fonction "sans essorage"	•
<b>Design</b>	
Couleur d'appareil	Blanc lotus
Couleur du bandeau	Blanc lotus
Design de porte	Chrome
Type de bandeau de commande	incliné
Type de commande	Commande tactile
Écran	MTouch
<b>Performance de nettoyage</b>	
Technologie de lavage innovante PowerWash	•
Dosage automatique de la lessive TwinDos	•
Dosage par portion CapDosing	•
Option Taches	•
Hygiène contrôlée pour lutter contre les virus	•
<b>Protection du linge</b>	
Tambour Hydrogliss	•
Charge en kg	9,0
<b>Confort d'utilisation</b>	
Mise en réseau avec Miele@home	•
Système vapeur SteamCare	•
Démarrage différé jusqu'à 24 h	•
Affichage du temps restant	•
Affichage de l'heure	•
Affichage du déroulement du programme	•
Assistant de lavage	•
Texte d'information	•
Programmes favoris	•
Éclairage du tambour	LED
MultiLingua	•
Bac à produits AutoClean	•
AddLoad	•
<b>Efficacité et durabilité</b>	
Classe d'efficacité énergétique (A-G)	A
Consommation d'énergie pondérée par 100 cycles de marche pour le cycle de lavage en kWh	49
Consommation d'eau pondérée par cycle de marche en l	48
Classe d'efficacité d'essorage	A

WCR 800-90 CH

Lave-linge à chargement frontal W1 :

pour votre confort avec TwinDos, PowerWash, Miele@home et SteamCare.



Numéro EAN: 4002516083733 / Numéro de matériel: 11005940 /  
Ancien Numéro de matériel: 11CR8906CH

Classe d'émissions de bruit aérien (pendant l'essorage)	A
Émissions de bruit aérien pendant l'essorage en dB(A) re 1 pW	68
Durée du programme "ECO 40-60" à la capacité nominale	199
Consommation en mode arrêt en W	0,30
Consommation en mode veille avec maintien de la connexion au réseau en W	0,70
EcoFeedback	•
Lavage à basse température "froid" et "20 °C"	•
Capacité variable automatique	•
Débitmètre	•
Contrôle d'excès de mousse	•
Moteur ProfiEco	•
<b>Programmes de lavage</b>	
QuickPowerWash	•
Automatic plus	•
Coton	•
Non repassable	•
Délicat	•
Chemises	•
Soie (lavage à la main)	•
Laine (lavage à la main)	•
Express 20	•
Textiles foncés	•
Jeans	•
Outdoor	•
Imperméabilisation	•
Textiles sport	•
Chaussures de sport	•
Couettes en plumes	•
Oreillers	•
Duvets	•
Voilages	•
Coton hygiène	•
Rafraîchir (vapeur)	•
Finish vapeur	•
Entretien des appareils	•
Coton flèche	•
Nouveaux textiles	•
Rinçage seul	•
Amidonnage	•
Vidange/Essorage	•
ECO 40-60	•
<b>Options de lavage</b>	
SingleWash	•
Court	•
Trempage	•
Prélavage	•
Hydro plus	•
Rinçage supplémentaire	•
Extra silencieux	•

WCR 800-90 CH

Lave-linge à chargement frontal W1 :

pour votre confort avec TwinDos, PowerWash, Miele@home et SteamCare.



Numéro EAN: 4002516083733 / Numéro de matériel: 11005940 /

Ancien Numéro de matériel: 11CR8906CH

Défroissage vapeur	•
Défroissage à la vapeur	•
Signal sonore	•
AllergoWash	•
<b>Qualité</b>	
Cuve	Inox
Contrepoids en fonte grise	•
<b>Sécurité</b>	
Système AquaSécurité	Waterproof-System
Sécurité enfants	•
Code PIN	•
Interface optique	•
<b>Caractéristiques techniques</b>	
Dimensions en mm (largeur)	596
Dimensions en mm (hauteur)	850
Dimensions en mm (profondeur)	636
Profondeur de l'appareil avec la porte ouverte en mm	1054
Profondeur de l'appareil sans porte (pour installation sous plan) en mm	600
Poids en kg	97
Puissance de raccordement totale en kW	4,40
Tension en V	230, 400
Protection par fusible en A	10
Fréquence en Hz	50
Longueur du câble d'alimentation électrique en m	2
Longueur du câble d'alimentation électrique en m	2,0
<b>Accessoires fournis</b>	
3 Caps	•
UltraPhase 1 + 2	•
Bon d'achat pour 5 cartouches Miele UltraPhase	•
<b>Langues d'affichage</b>	
Langues d'affichage disponibles avec MultiLingua	bahasa malaysia, dansk, deutsch, english (AU), english (CA), english (GB), english (US), español, français (CA), français (FR), hrvatski, italiano, magyar, nederlands, norsk, polski, portuguais, русский, română, slovenčina, slovenščina, srpski, suomi, svenska, türkçe, українська, čeština, ελληνικά,

WCR 800-90 CH

Lave-linge à chargement frontal W1 :

pour votre confort avec TwinDos, PowerWash, Miele@home et SteamCare.



W1 installation drawing, slanted facia or straight facia, measures in mm

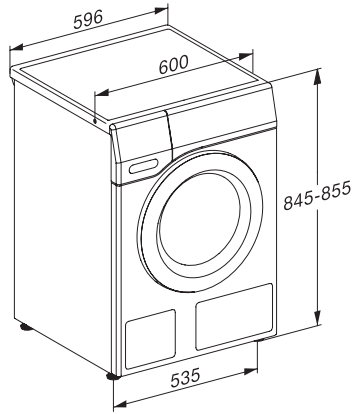

W1 drawing, slanted facia or straight facia, measures in mm



W1 drawing, slanted facia or straight facia, measures in mm



W1 drawing, slanted facia or straight facia, measures in mm